

ROTB1003  
Aufkleber  
REWATEC NEO

Optional:  
Bohrung  $\phi 127\text{mm}$   
konzentrisch

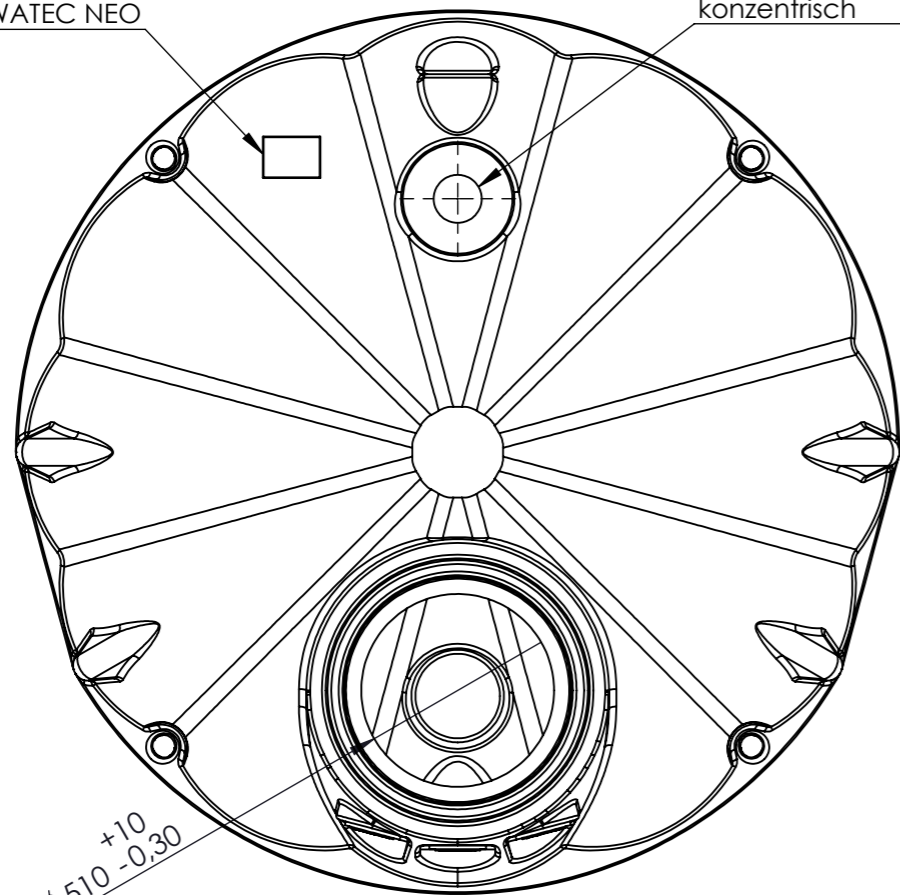

3 x Bohrung  $\phi 127\text{mm}$   
Dichtung DN110  
mit Blindstopfen

Optional:  
Bohrung  $\phi 127\text{mm}$ , Dichtung DN110  
mit Blindstopfen  
Bei Verwendung von AWAS0023  
oder AWAS0024

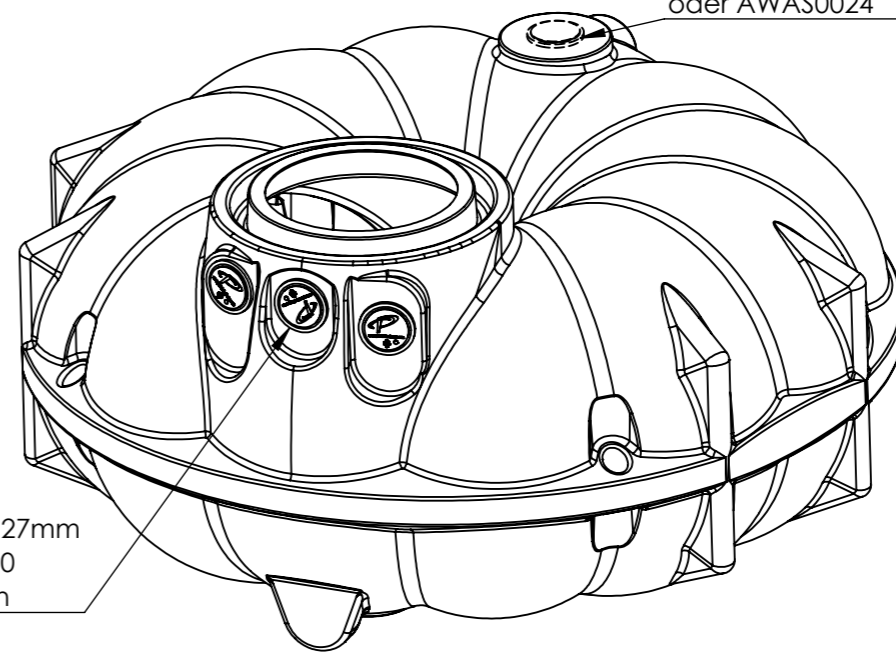

A	T.Burau	11-12-19	Absaugöffnung optional						
Rev	Name	Datum	Änderung						gepr.
Erstellt	T.Burau	19-03-18	Allgemeintoleranz:					Gewicht:	kg
Gepr.			DIN 6 T1 Projektions- methode 1	Kantenbruch nach ISO 13715				Wanddicke:	mm
CAD-System: SolidWorks2015								Werkstoff:	
			Benennung					Farbe:	
Am Gammgraben 2 19258 Boizenburg Germany Fon+49 38847 6239 0			3000L Tank NEO Sammelgrube					Zchn.-Nr.:	259_01792
								Art.-Nr.:	SGNE3000
			Baugruppenzeichnung		Maßstab:	1:20	A3		Blatt 1 von 1

Letzte Speicherung: Mittwoch, 11. Dezember 2019 11:06:41